



GM DUSCHBESCHLÄGE
PLANUNGSHANDBUCH

GLAS MARTE

UNTERNEHMENSPROFIL

Innovative Entwicklung, kompetente Beratung, detaillierte Planung und meisterhafte Ausführung – das alles finden Sie bei Glas Marte vereint in einem einzigen Betrieb.

Das Unternehmen, 1930 gegründet hat sein Wissen um den vielseitigen Baustoff Glas sukzessive ausgeweitet und bietet heute eine breite Produktpalette, angefangen bei Flach- und

Isolierglas über variantenreiche Oberflächen, mehrfach ausgezeichnete Schiebe- und Haltesysteme sowie filigrane Glastrennwandsysteme bis hin zu DIBt-geprüften Glasgeländern. Ob im Innen- oder im Außenbereich, in privaten oder öffentlichen Gebäuden – je komplexer die Anforderungen, je innovativer und kreativer die Idee, desto besser sind Sie bei Glas Marte aufgehoben.

INHALTSVERZEICHNIS

Produktübersicht	04
Allgemeine Hinweise	06
Montageanleitung	08
Ausschreibungstext	18
Allgemeine Liefer- und Zahlungsbedingungen	25

GM DUSCHBESCHLÄGE

FUNKTION TRIFFT VIELFALT

Vorteile der GM DUSCHBESCHLÄGE:

- » MODULARES BAUKASTENSYSTEM
- » PFLEGELEICHT & HYGIENISCH
- » HOCHWERTIGE MATERIALIEN
- » DURCHDACHTE DETAILS

Mit dem Programm GM DUSCHBESCHLÄGE bietet Glas Marte Planern und Verarbeitern ein durchdachtes System für hochwertige Glasduschen. Die Beschläge verbinden präzise Funktion, hohe Stabilität und eine klare Formensprache bis ins Detail. So entstehen Duschlösungen, die den technischen Anforderungen in der Ausführung ebenso gerecht werden wie dem Anspruch an eine reduzierte, ästhetische Gestaltung. Bei der Entwicklung des Systems stand eine klare, pflegeleichte Gestaltung im Mittelpunkt. Auf Nuten, tiefe Rillen, Zierknöpfe und sichtbare Verschraubungen wurde weitestgehend verzichtet. Das Ergebnis ist eine reduzierte Formensprache mit stabilen Komponenten, die sich flexibel kombinieren lassen. So entstehen Duschlösungen, die einfach zu planen, effizient zu bestellen und mit

hoher Freiheit in der Montage umzusetzen sind, auch bei individuellen Kundenwünschen. Die Basis bildet ein Rohr mit 20 mm Durchmesser sowie ein Befestigungssystem nach dem Baukastenprinzip. Haltestangen können mit einem Rohrschneider einfach gekürzt werden. Die Schraubkomponenten werden mit dem mitgelieferten Klebstoff fixiert. In der Regel bleibt nur eine Schnittfläche des Rohres sichtbar, während die zweite Seite abgedeckt ist und dadurch einfacher verarbeitet werden kann. Spezielle Kunststoffteile verhindern den direkten Kontakt zwischen Glas und Metall. Auch die Griffe folgen demselben konstruktiven Aufbau. Dadurch bilden Haltestange, Griff, Handtuchhaken und Türstopper eine funktional und gestalterisch abgestimmte Einheit.

Glasaufbauten und Bohrlogiken

Das System ist für GM ESG SECURMART® Sicherheitsglas in 8 und 10 mm ausgelegt. Darüber hinaus kann es auch mit GM VSG LAMIMART® 8.0 und 10.2 sowie mit 6 mm ESG eingesetzt werden. Falls Lochbohrungen oder Senklochbohrungen für flächenbündige Befestigungen erforderlich sind, beträgt der Nenndurchmesser 12 mm.



ALLGEMEINE HINWEISE GM DUSCHBESCHLÄGE

LIEFERUNG, TRANSPORT, VERPACKUNG

Allgemeines

Es gelten unsere allgemeinen Liefer- und Zahlungsbedingungen. Für Lade- und Transporttätigkeiten darf nur geschultes Personal eingesetzt werden. Die allgemein üblichen Bestimmungen und Vorschriften für die Lkw-Ladesicherung sowie für Ladetätigkeiten sind unbedingt einzuhalten.

Lieferung

Die Lieferung erfolgt entsprechend den im Angebot genannten Konditionen (ab Werk oder frei Haus). Baustellenlieferungen sind nach vorheriger Absprache mit unserem Innendienst möglich. Es handelt sich stets um eine «unabgeladene» Lieferung, der Empfänger sorgt für geeignete Abladehilfsmittel am Bestimmungsort. Achten Sie bitte darauf, die Entlastungsvorgänge beidseitig so vorzunehmen, dass die Gleichgewichtsverhältnisse nicht entscheidend verändert werden. Ebenso liegt es in der Verantwortung des Bauherrn, für eine geeignete und termingerechte Zufahrt zu sorgen. Bei Nichtbeachtung behalten wir uns vor, den erhöhten Mehraufwand in Rechnung zu stellen. Selbstverständlich werden der genaue Liefertermin sowie der Lieferumfang rechtzeitig von uns angemeldet. Der Warenübergang erfolgt vor Beginn der Entladung – prüfen Sie bitte die Fracht vor Entladung grundsätzlich auf Vollständigkeit und Beschädigungen und vergessen Sie dabei die mitgelieferten Gestelle nicht. Bei einer Beanstandung durch Lieferung beschädigter Ware oder Gestelle beachten Sie bitte die Bestimmungen im Abschnitt «Lieferbruch». Bei der Lieferung unvollständiger Ware bitten wir ebenfalls um eine umgehende Information an Ihren Sachbearbeiter. Bitte vermerken Sie die Abweichungen auf dem Lieferschein.

Transport

Glas verlangt einen sorgsamen materialgerechten Umgang. Denken Sie bei der Handhabung an die hohen Transportgewichte der Gestelle (> 2.000 kg/Gestell) und beachten Sie bitte beim Transport auch die Sicherheitsanweisungen und Hinweise zum fachgerechten Umgang mit unseren Mehrweg- (MWG) und Einweggestellen (EWG).

Beanstandungen, die durch einen unsachgemäßen Umgang mit den Gestellen und Missachtung der Hinweise entstehen, können leider nicht anerkannt werden.

Worauf ist im Detail zu achten?

- » Beim Transport sind die Gestelle grundsätzlich in Fahrtrichtung anzuordnen.

- » Die Verzurrung ist über dem Ladegut vorzunehmen.
- » Zur Entladung wird ein Hubstapler empfohlen (Gabellänge > 1,15 m).
- » Sorgen Sie bei Entladung mit einem Kran für eine ausreichende Länge der Rundschnitten (l > 5 m).
- » Außerdem ist beim Entladen mit einem Kran zwingend auf die richtige Position der Rundschnitten zu achten. Die vorgesehenen Anschlagpunkte befinden sich unterhalb der Auflagefläche der Elemente unmittelbar an den quer verlaufenden Kanthölzern. Die Rundschnitte darf nicht verrutschen oder gegen die Glaselemente drücken.
- » Die Gestelle sind immer auf ebenen und dauerhaft tragfähigen Untergründen abzustellen.
- » Die Gestelle dürfen nicht gekippt werden.
- » Die Gestelle sind vor Feuchtigkeit geschützt zu lagern.
- » Der Aufenthalt unter einer schwebenden Last und im Gefahrenbereich ist verboten.

Besondere Hinweise zu Glas Marte Einweggestellen (EWG)

Die EWG bestehen aus unbehandeltem Fichtenholz. Die Entsorgung kann entsprechend den Bestimmungen des europäischen Abfallkataloges (EAK) erfolgen. Abfallschlüssel: 150103

Besondere Hinweise zu Glas Marte Mehrweggestellen (MWG)

Die MWG bestehen aus verzinktem Stahl. Die Rückgabefrist beträgt 20 Tage. Bitte informieren Sie uns, wenn die Abholung organisiert werden kann. Nicht rückerstattete oder beschädigte Gestelle werden verrechnet.

Lieferbruch – was ist zu tun?

Lieferbruch kann nur anerkannt werden, wenn der Schaden noch vor dem Abladen festgestellt und dokumentiert wird (z. B. verrutschte Ladung oder Kontakt mit anderem Ladegut). Bitte dokumentieren Sie den Zustand der Ladung, die Beschädigung und die zur Beschädigung geführten Einflüsse (falls bekannt) mit Fotos.

Die losen, nicht mehr auf dem Bock befindlichen Waren sind einzeln abzuladen und auf Beschädigungen zu prüfen. Auf dem Lieferschein sind Glasbruch, vermutliches Ausmaß und Gegebenheit/Ursache (soweit bekannt) zu vermerken (vorzugsweise in Anwesenheit des Lkw-Lenkers.). Bitte melden Sie den Schaden ehest möglich bei Ihrem Glas Marte Sachbearbeiter, übersenden Sie die Dokumentation und teilen Sie uns das Ausmaß und die Positionen der betroffenen Waren mit.

REINIGUNG UND WARTUNG

Reinigung

Verwenden Sie bitte für die Reinigung der GM DUSCHBESCHLÄGE am besten reines Wasser und ein weiches, saugfähiges Tuch oder einen Schwamm. Alternativ können auch neutrale, milde Glas-Metall-Reiniger verwendet werden. Zur Reinigung sind, in Abstimmung mit der Glasindustrie, als Reinigungsmittel nur PH neutrale Tenside (Seifen) in maximal 1-prozentiger Lösung zulässig. Damit können normale Verschmutzungen entfernt werden, ohne dass die Beschlagsflächen oder die Dichtungen angegriffen werden. Reiniger, die aggressive Stoffe, Lösungs- oder Scheuermittel enthalten, dürfen nicht verwendet werden, da diese die Oberflächen beschädigen können. Ebenso ungeeignet für die Reinigung und Trocknung der GM DUSCHBESCHLÄGE sind abrasiv wirkende Tücher und Bürsten (z.B. Mikrofasertücher). Um die Oberfläche zu trocknen, ist es erforderlich, diese mit einem weichen, saugfähigen Tuch zu wischen.

Bitte beachten Sie bei der Reinigung der Gläser die obenstehenden Vorgaben zu geeigneten Reinigungsmaterialien.

Wir empfehlen nach jedem Duschen die GM DUSCHBESCHLÄGE und die Glasscheiben mit einem Duschabzieher und einem weichen Tuch zu trocknen. Wir empfehlen ebenfalls Rückstände von Pflegemitteln (Shampoos, Seifen) mit Wasser abzuspülen, da auch diese Pflegemittel Ablagerungen verursachen können.

Wartung

Wir raten zur regelmäßigen Kontrolle aller Beschläge, um die Funktionalität und den sicheren Betrieb der GM DUSCHBESCHLÄGE sicherzustellen.

Im Rahmen dieser Kontrollen sollten folgende Eigenschaften überprüft werden:

- » Sitz der Beschläge
 - » Funktionsfähigkeit der Beschläge
 - » Justierung der Tür
 - » Sichtkontrolle auf Beschädigungen aller Komponenten (Glas, Beschläge, Dichtungen)
- Beschädigte oder in Ihrer Funktionalität eingeschränkte Komponenten sind unverzüglich auszutauschen. Beim Austausch von Komponenten sind ausschließlich Originalbauteile zu verwenden.

Zur Durchführung der Wartungsarbeiten steht Ihnen bei Bedarf der kostenpflichtige GM SERVICE gerne zur Verfügung.

MONTAGEHINWEISE GM DUSCHBESCHLÄGE

Bitte überprüfen Sie vor dem Zusammenbau die Vollständigkeit der Komponenten. Beschädigte Komponenten müssen vor dem Zusammenbau ausgetauscht werden und dürfen keinesfalls verwendet werden.

Bei der Montage ist zwingend auf das Tragen geeigneter persönlicher Schutzkleidung (z.B. Handschuhe, Brille) zu achten. Es besteht eine Verletzungsgefahr (i.e. Schnittwunden, Quetschungen).

Die Montage darf nur an dauerhaft tragfähigen Baukonstruktionen erfolgen. Die Wahl eines geeigneten Befestigungssystems zur Gewährleistung einer ausreichend stabilen Befestigung liegt in der Verantwortung der ausführenden Person. Die ausführende Person hat vorab zu prüfen, ob das Glas sicher und ohne Beschädigung an den Einbauort gebracht werden kann. Der Montageablauf ist entsprechend der örtlichen Gegebenheiten zu planen. Schallschutzangaben beziehen sich immer auf die Schallschutzwerte des Glases; Abminderung durch Anschlüsse, konstruktive Rahmen etc. sind eigenständig zu berücksichtigen.

MONTAGEANLEITUNG GM HALTESTANGE



MONTAGEANLEITUNG GM HALTESTANGE



SET GM HALTESTANGE 90° G-W, GM POINT®

Edelstahl, geschliffen 594338-00-90-000
Messing, verchromt 594339-00-03-000

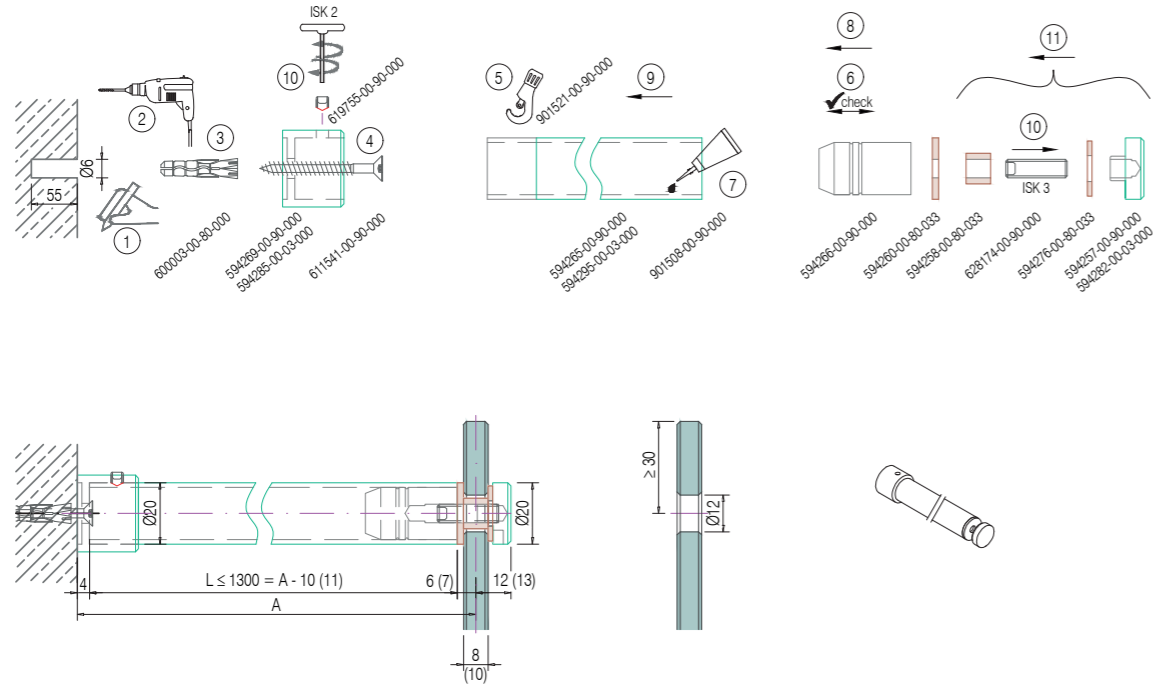

SET GM HALTESTANGE 90° G-W, GM PICO®

Edelstahl, geschliffen 594338-00-90-000
Messing, verchromt 594339-00-03-000

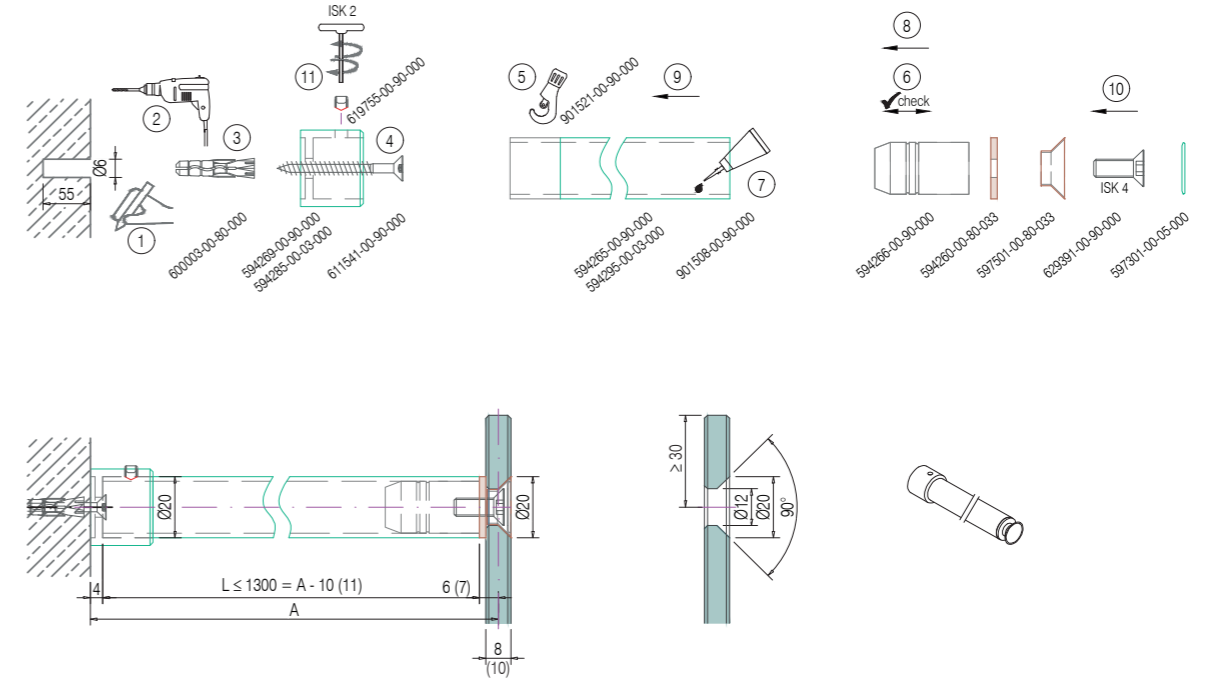

SET GM HALTESTANGE 45° G-W, GM POINT®

Edelstahl, geschliffen 594340-00-90-000
Messing, verchromt 594341-00-03-000

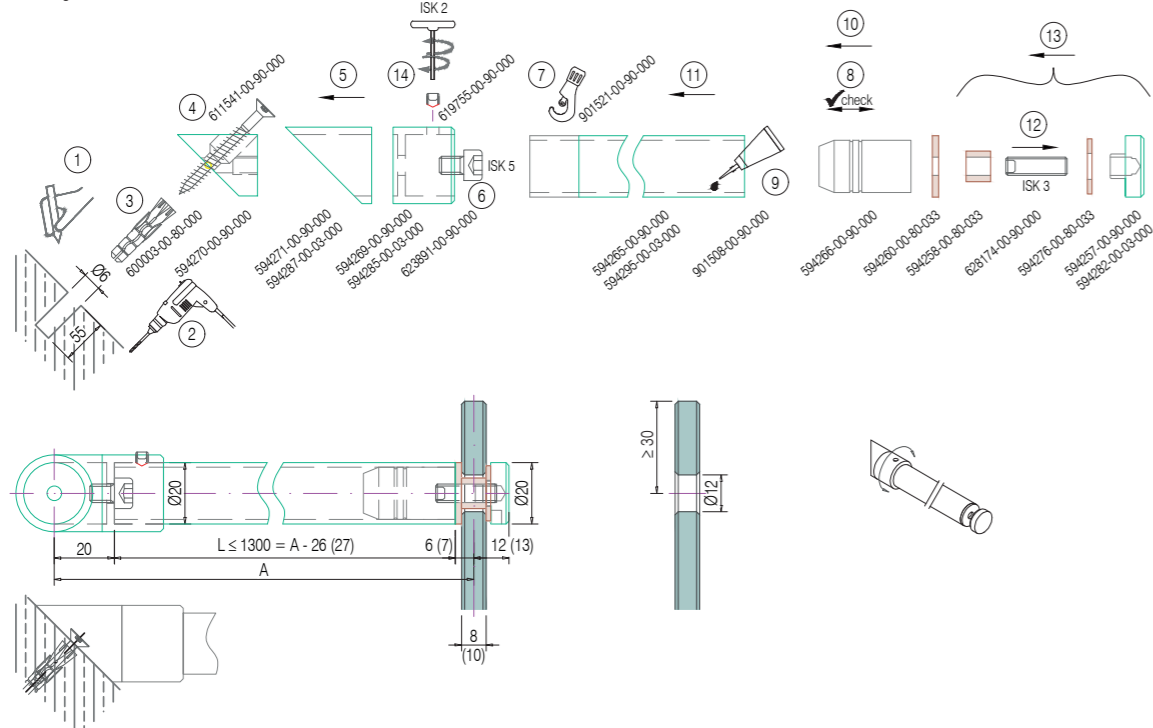

SET GM HALTESTANGE 45° G-W, GM PICO®

Edelstahl, geschliffen 594340-00-90-000
Messing, verchromt 594341-00-03-000

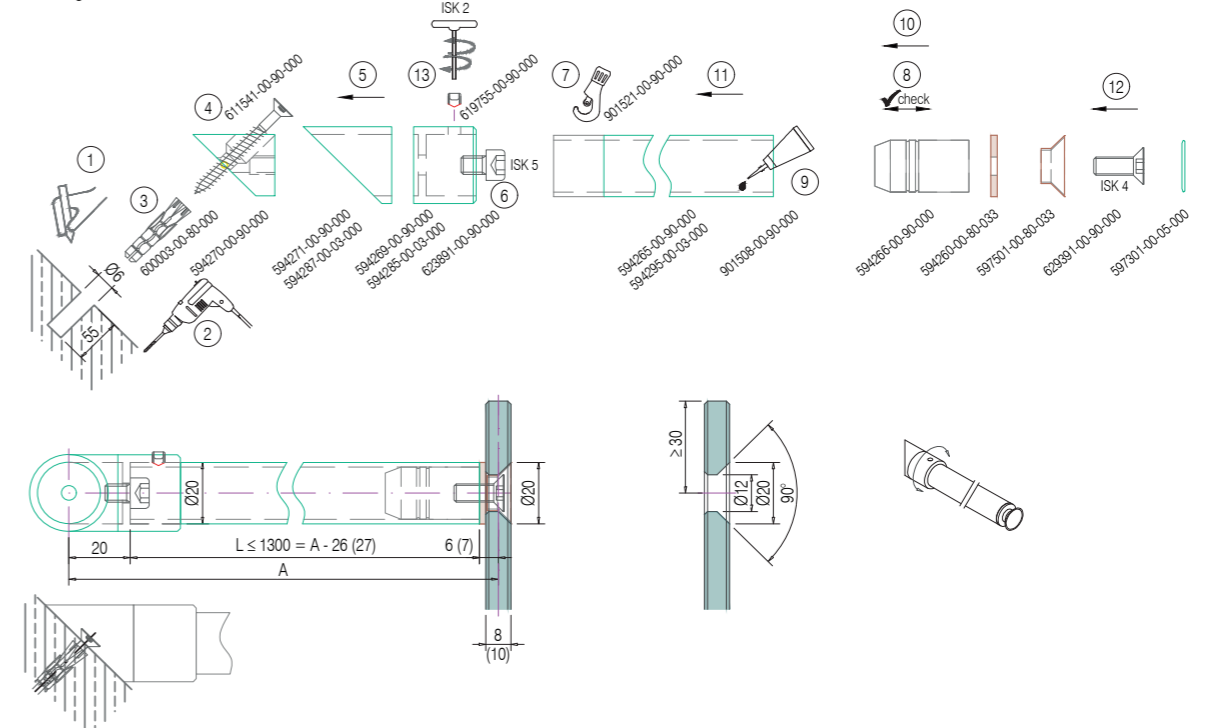

Technische Änderungen vorbehalten

Technische Änderungen vorbehalten

MONTAGEANLEITUNG GM HALTESTANGE



SET GM HALTESTANGE T-Stück, GM PICO®
 Edelstahl, geschliffen 594352-00-90-000
 Messing, verchromt 594353-00-03-000

SET GM HALTESTANGE T-Stück, GM PICO®
 Edelstahl, geschliffen 594352-00-90-000
 Messing, verchromt 594353-00-03-000

MONTAGEANLEITUNG GM HALTESTANGE



SET GM HALTESTANGE T-Stück, KH
 Edelstahl, geschliffen 594350-00-90-000
 Messing, verchromt 594351-00-03-000

SET GM HALTESTANGE 45° G-W, KH
 Edelstahl, geschliffen 594332-00-90-000
 Messing, verchromt 594333-00-03-000

Technische Änderungen vorbehalten

Technische Änderungen vorbehalten

MONTAGEANLEITUNG GM HALTESTANGE



SET GM HALTESTANGE 90° G-W, ZG + PUFFER

Edelstahl, geschliffen 594334-00-90-000
Messing, verchromt 594335-00-03-000

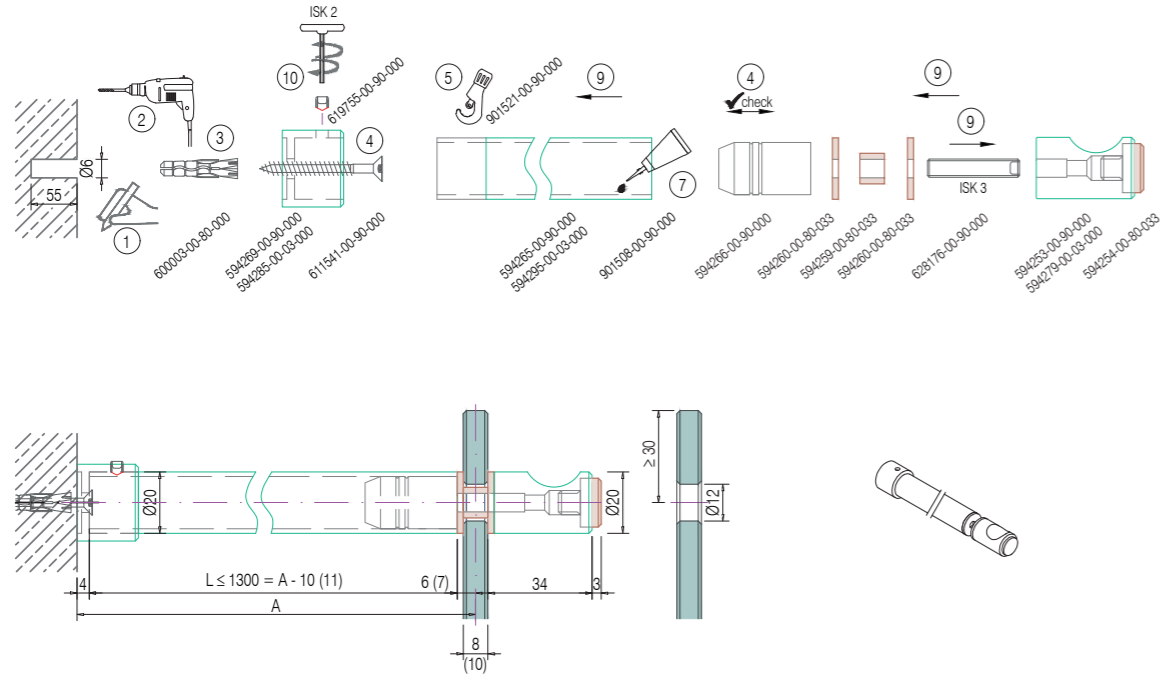

MONTAGEANLEITUNG GM HALTESTANGE



SET GM HALTESTANGE 90° G-W, ZG

Edelstahl, geschliffen 594346-00-90-000
Messing, verchromt 594347-00-03-000

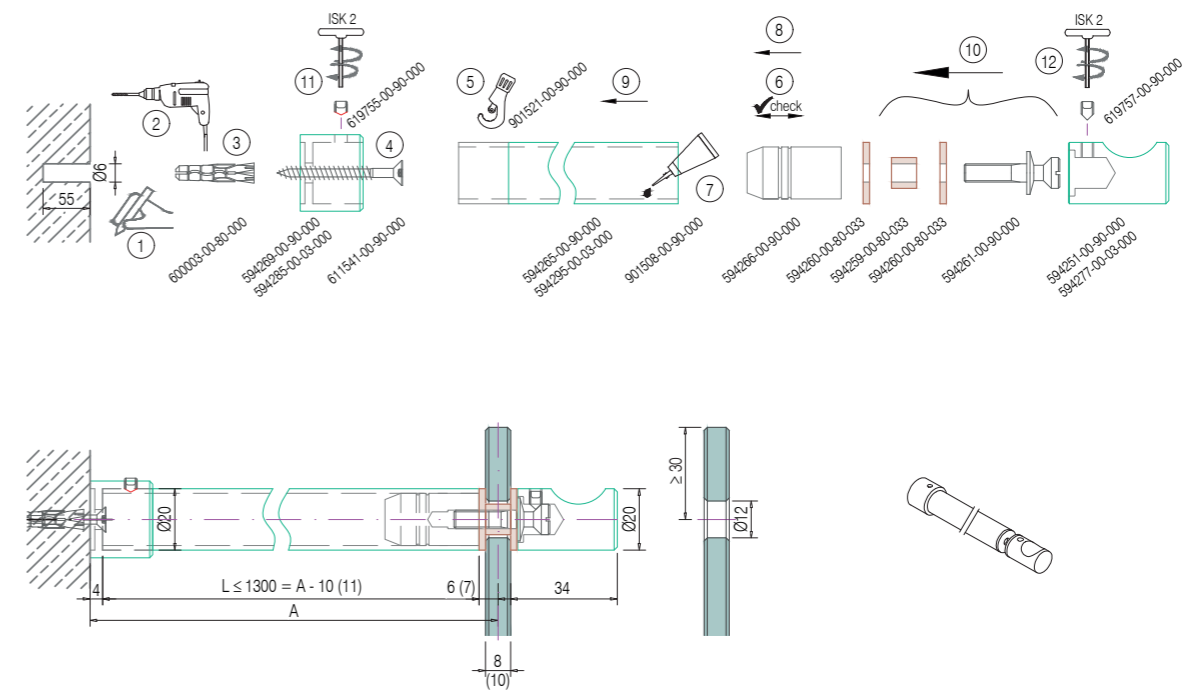

SET GM HALTESTANGE G-G, KH

Edelstahl, geschliffen 594326-00-90-000
Messing, verchromt 594327-00-03-000

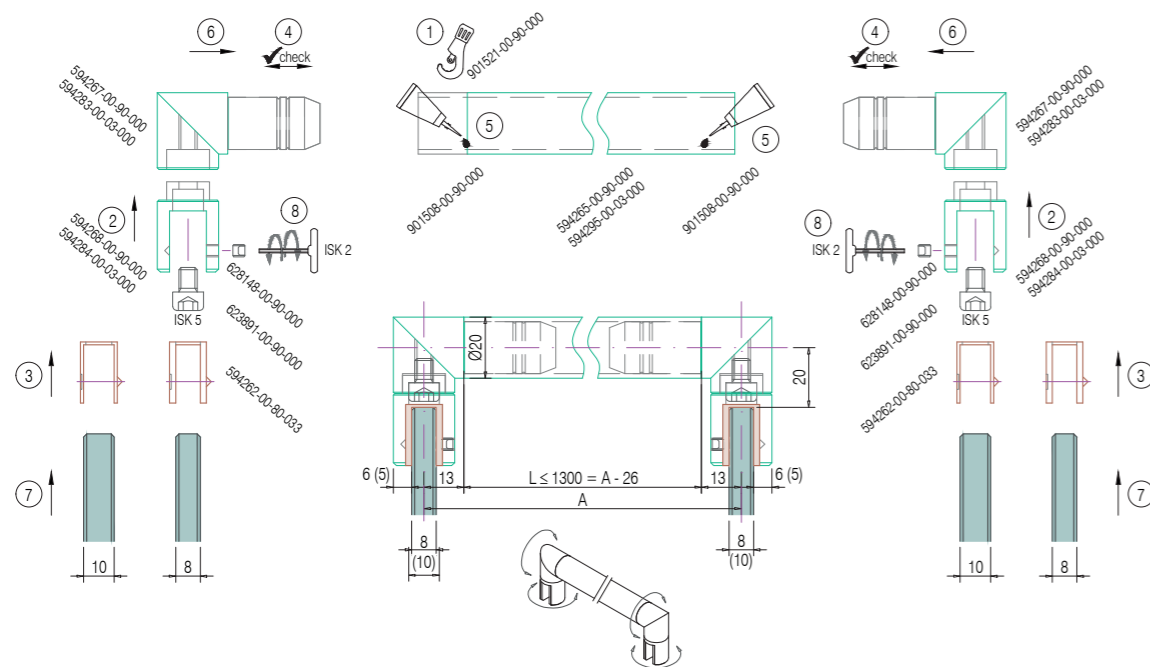

SET GM HALTESTANGE 90° G-W, KH

Edelstahl, geschliffen 594330-00-90-000
Messing, verchromt 594331-00-03-000

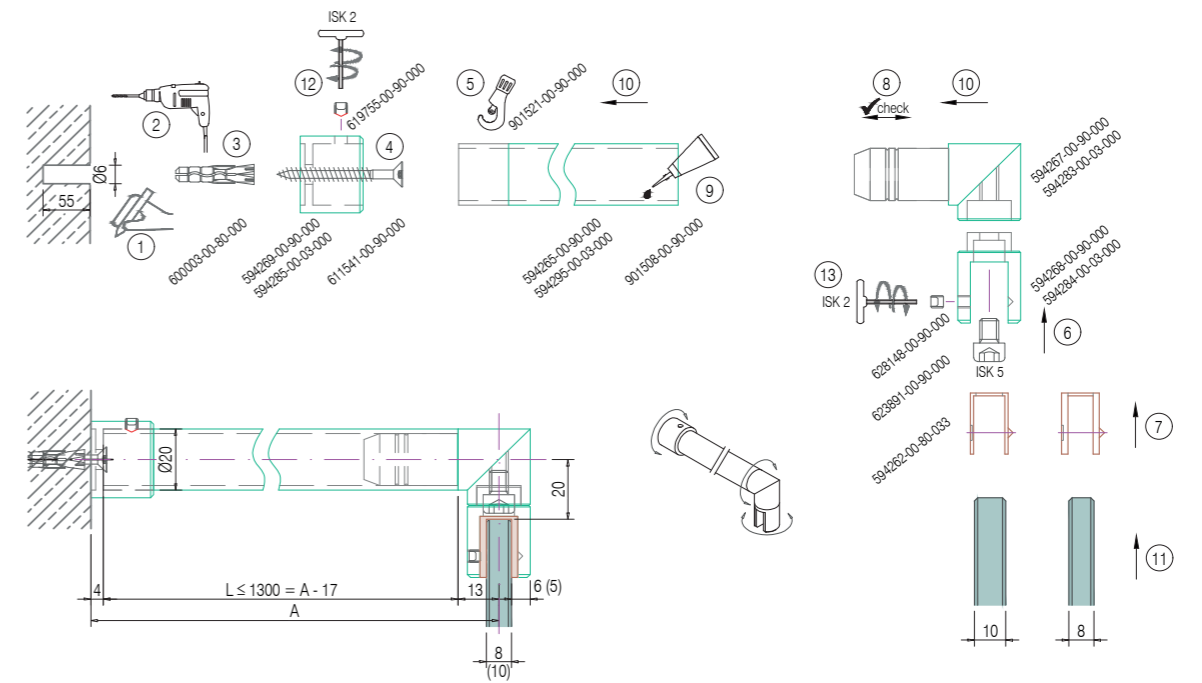

Technische Änderungen vorbehalten

Technische Änderungen vorbehalten

MONTAGEANLEITUNG GM HALTESTANGE



SET GM HANDTUCHSTANGE

Edelstahl, geschliffen 594756-00-90-000
Messing, verchromt 594757-00-03-000

594074-00-08-000
594074-00-03-000
594260-00-80-033
597501-00-80-033
628391-00-90-000
597301-00-03-000

SET GM HANDTUCHSTANGE MIT GRIFF

Edelstahl, geschliffen 594758-00-90-000
Messing, verchromt 594759-00-03-000

594074-00-08-000
594074-00-03-000
594260-00-80-033
597501-00-80-033
628391-00-90-000
597301-00-03-000
619757-00-90-000
594251-00-90-000
594277-00-03-000

Technische Änderungen vorbehalten

MONTAGEANLEITUNG GM HALTESTANGE



SET GM ZYLINDERGRIF, BEIDSEITIG

Edelstahl, geschliffen 594314-00-90-000
Messing, verchromt 594315-00-03-000

SET GM ZYLINDERGRIF, EINSEITIG, GM POINT

Edelstahl, geschliffen 594322-00-90-000
Messing, verchromt 594323-00-03-000

SET GM ZYLINDERGRIF, EINSEITIG, GM PICO

Edelstahl, geschliffen 594322-00-90-000
Messing, verchromt 594323-00-03-000

594259-00-80-033
594260-00-80-033
594261-00-90-000
619757-00-90-000
594251-00-90-000
594277-00-03-000
594252-00-90-000
594278-00-03-000
594260-00-80-033
594259-00-80-033
628174-00-90-000
594276-00-80-033
594257-00-90-000
594282-00-03-000
597301-00-90-033
628391-00-90-000
597301-00-03-000

SET GM ZYLINDERGRIF, BEIDSEITIG + PUFFER

Edelstahl, geschliffen 594316-00-90-000
Messing, verchromt 594317-00-03-000

SET GM ZYLINDERGRIF, EINSEITIG, GM POINT + PUFFER

Edelstahl, geschliffen 594324-00-90-000
Messing, verchromt 594325-00-03-000

SET GM ZYLINDERGRIF, EINSEITIG, GM PICO + PUFFER

Edelstahl, geschliffen 594324-00-90-000
Messing, verchromt 594325-00-03-000

594259-00-80-033
594260-00-80-033
594261-00-90-000
619757-00-90-000
594251-00-90-000
594277-00-03-000
594254-00-80-033
594253-00-90-000
594278-00-03-000
594260-00-80-033
594259-00-80-033
628174-00-90-000
594276-00-80-033
594257-00-90-000
594282-00-03-000
597301-00-90-033
628391-00-90-000
597301-00-03-000

Technische Änderungen vorbehalten

MONTAGEANLEITUNG GM HALTESTANGE



SET GM KUGELGRIFF, BEIDSEITIG
Edelstahl, geschliffen 594310-00-90-000
Messing, verchromt 594311-00-03-000

SET GM KUGELGRIFF, EINSEITIG, GM POINT
Edelstahl, geschliffen 594318-00-90-000
Messing, verchromt 594319-00-03-000

SET GM KUGELGRIFF, EINSEITIG, GM PICO
Edelstahl, geschliffen 594318-00-90-000
Messing, verchromt 594319-00-03-000

SET GM KEGELGRIFF, BEIDSEITIG
Edelstahl, geschliffen 594312-00-90-000
Messing, verchromt 594313-00-03-000

SET GM KEGELGRIFF, EINSEITIG, GM POINT
Edelstahl, geschliffen 594320-00-90-000
Messing, verchromt 594321-00-03-000

SET GM KEGELGRIFF, EINSEITIG, GM PICO
Edelstahl, geschliffen 594320-00-90-000
Messing, verchromt 594321-00-03-000

Parts list for all sets:

- 594239-00-80-033
- 594260-00-80-033
- 628174-00-90-000
- 594256-00-90-000
- 594261-00-03-000
- 594258-00-80-033
- 628174-00-90-000
- 594276-00-80-033
- 594257-00-90-000
- 594262-00-03-000
- 591791-00-80-033
- 628291-00-90-000
- 591791-00-05-000
- 594259-00-80-033
- 594260-00-80-033
- 628174-00-90-000
- 594255-00-90-000
- 594260-00-03-000
- 594258-00-80-033
- 628174-00-90-000
- 594276-00-80-033
- 594257-00-90-000
- 594262-00-03-000
- 591791-00-80-033
- 628291-00-90-000
- 591791-00-05-000

MONTAGEANLEITUNG GM HALTESTANGE



SET GM HALTESTANGE G-D, KH
Edelstahl, geschliffen 594328-00-90-000
Messing, verchromt 594329-00-03-000

Installation steps:

1. Drill hole in wall (Ø6).
2. Insert anchor (600003-00-80-000).
3. Tighten anchor with screwdriver.
4. Insert bar into hole.
5. Insert screw (594274-00-90-000 / 594290-00-03-000) through bar into anchor.
6. Tighten screw with screwdriver.
7. Check alignment.
8. Apply sealant (901508-00-90-000) to the bar.
9. Check sealant application.
10. Tighten bar with screwdriver.
11. Tighten bar with screwdriver (ISK 2).

Parts list for G-D, KH set:

- 594273-00-90-000
- 594289-00-03-000
- 594262-00-80-033
- 628148-00-90-000
- ISK 2

AUSSCHREIBUNGSTEXT

GM GANZGLASDUSCHEN

GM GANZGLASDUSCHEN sind Duschtüren/Fixteile und/oder Glaswandverkleidungen und/oder Glasbodenplatten, die individuell auf das exakte Maß gefertigt werden, um einen Duschbereich oder einen Spritzwasserschutzbereich gemäß Grundlage der EN 14428 zu bilden.

Mit* bezeichnete Angaben: Nichtzutreffendes bitte durchstreichen.

Titel/Position	Text/Menge/Einheit	Einheitspreis (EP)	Gesamtpreis (GP)
----------------	--------------------	--------------------	------------------

42.30	GM GANZGLASDUSCHEN		
-------	--------------------	--	--

42.30.00	Allgemeine Beschreibung		
----------	-------------------------	--	--

Technische Kriterien:

Individuell auf das exakte Maß gefertigte Ganzglasduschtüren*/Festverglasungen* und/oder Glaswandverkleidungen* und/oder Glasbodenplatten*

Konstruktion:

Der absolut dampfdichte und leicht zu reinigende Baustoff Glas wird mit möglichst geringem Rahmenanteil*/rahmenlos* und mit entsprechenden Beschlägen verbaut, sodass die Anforderungen an konstruktive Hygiene, gute Reinigungsfreundlichkeit und die Vermeidung von Schimmelpilzbildung erreicht werden.

Anschlüsse:

Stehendes Wasser, ineinander gesteckte Profile, unnötige Rillen, Nuten, Kanten, abstehende Schraubenköpfe usw. sind konstruktiv zu vermeiden.

Dichtungen:

Es ist sicherzustellen, dass diese bei Bedarf leicht ausgetauscht werden können.

Anforderungen:

Stabilität, verwendete Materialien, Gebrauchstauglichkeit und Spritzwasserschutzkategorie (sofern erforderlich) haben der EN 14428 zu entsprechen.

Beschläge:

Stabilisierungsstangen, Griffe und Bänder müssen bauartgleich und auf das Wesentliche reduziert sein, damit eine leichte Reinigung möglich ist

Glaswandverkleidungen:

Möglichst großflächig mit minimalen Fugenteilen auf der Wandfläche verbaut.

Hersteller:

Glas Marte GmbH
 +43 5574 6722-938
 systeme.anfrage@glasmarte.at
 Web: glasmarte.at
 oder gleichwertig angebotenes System:

Titel	Text/Menge/Einheit	Einheitspreis (EP)	Gesamtpreis (GP)
-------	--------------------	--------------------	------------------

42.30.10	Aufmaß, Planung, Dimensionierung, Auslegung		
----------	---	--	--

Das Aufmaß, die Planung, sowie die Dimensionierung und die Auslegung haben fachgerecht zu erfolgen. Werk- und Montagepläne in Abstimmung mit angrenzenden Gewerken, insbesondere dem Installateur, sind Teil der Leistung. Die Ausschnitte und Lochbohrungen in den Glasflächen aufgrund der Armaturdurchdringungen sind zu planen und entsprechend zu berücksichtigen.

Technische Ausarbeitung gesamt* (€/h):	EP	GP
Koordination und Montage* (€/h):	EP	GP

42.30.20	GM GANZGLASDUSCHEN		
----------	--------------------	--	--

Entsprechend der allgemeinen Beschreibung, bestehend aus
 Duschtüren: Stk.
 Fixteile: Stk.

Glasart:

ESG 8*/ESG 10*/VSG/ESG 8.2*/VSG/ESG 10.2*
 Glasstärke nach statischer Erfordernis

Glasdesign:

Floatglas*/Floatglas extraweiß*/GM SATINATO®*/
 ICE-H®*/.....*

Kanten:

Umlaufend poliert inkl. der erforderlichen Glasbearbeitung
 Je Türe 2 Standard-Duschtürbeschläge (Bänder)

Oberfläche:

Edelstahl geschliffen*/Messing verchromt*

Anschlüsse:

U-Profile 15 x 15 mm/Edelstahl geschliffen*/
 Messing verchromt*

Durchgangslichte:

Breite: m x Höhe: m

Griffe und Beschläge für GM GANZGLASDUSCHEN:

- 1 Paar Kugelgriffe*/Edelstahl geschliffen*/Messing verchromt*
- 1 Paar Zylindergriffe*/Edelstahl geschliffen*/Messing verchromt*
- 1 Paar Zylindergriffe Puffer*/Edelstahl geschliffen*/Messing verchromt*
- 1 Paar Kegelgriffe*/Edelstahl geschliffen*/Messing verchromt*

Verfugung und Verklebung mit Silikon (fungizid)

Gesamt:

..... Stk.	EP	GP
------------	----------	----------

<i>Titel/Position</i>	<i>Text/Menge/Einheit</i>	<i>Einheitspreis (EP)</i>	<i>Gesamtpreis (GP)</i>	<i>Titel</i>	<i>Text/Menge/Einheit</i>	<i>Einheitspreis (EP)</i>	<i>Gesamtpreis (GP)</i>
42.30.30	Glaswandverkleidung für GM GANZGLASDUSCHEN			42.30.60	Zuschlag für Stabilisierungsstange		
	Entsprechend der allgemeinen Beschreibung bestehend aus:				Durchmesser max. 20 mm inkl. reinigungsfreundlicher Anschlussstücke mit Kunststoffzwischenlage bei Glasberührung. Oberfläche entsprechend der Beschläge.		
	Glaswandverkleidungen vollflächig emailliert*: Stk. Aus 8mm GM ESG COLORMART® oder lt. statischer Erfordernis, auf der Rückseite im Walzendruckverfahren mit keramischer Farbe nach Kundenwunsch emailliert. Kollektion GM ESG COLORMART® Nr.:*/ Farbton: RAL*/NCS*				Gesamt: Stk.	EP	GP
	Glaswandverkleidungen* mit Teilemaillierung*: Stk. Aus 8 mm GM ESG COLORMART® oder lt. statischer Erfordernis auf der Rückseite im Walzendruckverfahren mit keramischer Farbe nach Kundenwunsch teilemailliert, z. B. für Abdeckung der Badewannen-Seitenfläche. Kollektion GM ESG COLORMART® Nr.:*/ Farbton: RAL*/NCS*			42.30.50	Zuschlag für Sonderbeschläge		
	Verfugung und Verklebung mit Silikon (fungizid) Abdichtungsarbeiten (Vorarbeiten auf Wänden und Boden) bauseits				Bänder/Halter Festverglasung: Marke: Artikel-Nr.: Oberfläche:		
	Gesamt: Stk.	EP	GP		In dieser Position ist zu berücksichtigen, dass gegebenenfalls erforderliche Halterungen für Festverglasungen und U-Profile etc. mit der dazu passenden Oberfläche anzubieten sind.		
					Gesamt: Stk.	EP	GP
42.30.40	Zuschlag für geänderte Glasart/Glasdesign			42.30.70	Zuschlag Dichtungen Dichtungen an den Duschtürkanten.		
	Auf Pos. 42.30....				Untere Lippendichtung: Schwallschutzprofil: Seitliche Dichtung 2 x: Magnetdichtung seitlich 2 x:		
	Glasart: Oberfläche: Design:				Gesamt: Stk.	EP	GP
	Gesamt: Stk.	EP	GP				

<i>Titel/Position</i>	<i>Text/Menge/Einheit</i>	<i>Einheitspreis (EP)</i>	<i>Gesamtpreis (GP)</i>
42.30.80	Zuschlag für Bohrungen bis 20 mm Durchmesser Bohrungen in den Glaswandverkleidungen, z. B. für Beschläge, Stabilisierungstangen, Utensilienkörbe usw. Zuschlag für Bohrungen bis 20 mm Durchmesser Gesamt: Stk.	EP	GP
42.30.81	Zuschlag für Bohrungen bis 60 mm Durchmesser Bohrungen in den Glaswandverkleidungen, z. B. für die Befestigung der Brause, Durchdringen für Installationsleitungen usw. Gesamt: Stk.	EP	GP
42.30.82	Zuschlag für Sonderausschnitte Sonderausschnitte in der Glaswandverkleidung laut Kundenwunsch, z. B. für spezielle Armaturen etc. Ausschnittgröße mm x mm		
42.30.90	Zuschlag Leichtpflegeglas GM® CLEAN Gesamte Glasfläche, Duschtüre, Fixteile und Glaswandverkleidungen einseitig ganzflächig ausgestattet mit „Easy to Clean“-Oberfläche Gesamt: Stk.	EP	GP

<i>Titel/Position</i>	<i>Text/Menge/Einheit</i>	<i>Einheitspreis (EP)</i>	<i>Gesamtpreis (GP)</i>
42.30.100	Zuschlag für Utensilienablage GM ISHOWER Besonders reinigungsfreundliche Utensilienablage als flächenbündige Nische in einer Glaswandverkleidung als Flächenausschnitt senkrecht oder waagrecht integriert Nischenabmessung ca. 440 x 240 mm, Tiefe 103 mm; flächenbündiger, dichter Edelstahlkörper, Oberfläche geschliffen K 320, mit geringem Gefälle und Glasrückwand passend zur Glaswandverkleidung Gesamt: Stk.		EP GP
42.30.110	Zubehör Duschtürdichtungen Schwallschutzprofil Vorgerichtetes und angepasstes Profil zur Verbesserung der Dichtigkeit der Duscabtrennung Gesamt: Stk.		EP GP
42.30.120	Zubehör Duschabzieher Duschabzieher mit Glaskantenhalter (Silikon) und Wandhalter (Metall), Oberfläche: Edelstahl poliert Gesamt: Stk.		EP GP

Leistungen gesamt netto €.....
+ % MwSt. €.....
Gesamtpreis brutto €.....

Duschen_DE_200616.

V260521

Das Urheberrecht an allen Beilagen, die dem Empfänger anvertraut sind, verbleibt jederzeit bei der Glas Marte GmbH, Bregenz. Ohne schriftliche Genehmigung der Glas Marte GmbH, Bregenz dürfen sie nicht kopiert oder vervielfältigt, auch niemals dritten Personen mitgeteilt oder zugänglich gemacht werden. Unsere Produkte und Marken sind urheberrechtlich geschützt. Alle Prospektangaben haben nur rechtsverbindliche Wirkung, wenn sie für den jeweiligen Anwendungsfall gesondert, schriftlich bestätigt wurden. Technische Änderungen sowie Druck- und Satzfehler vorbehalten.



Glas Marte GmbH | Brachsenweg 39 | 6900 Bregenz
+43 5574 6722-0 | office@glasmarte.at | glasmarte.at

